

14

RETRO+
Séries

SÈCHE-MAINS COMMERCIAL ET INDUSTRIEL

CONSTRUCTION EN FONTE POUR UN DESIGN
COMPACTE, STYLÉ ET INDESTRUCTIBLE. SÉCHAGE
RAPIDE ET ÉCOLOGIQUE, UTILISANT MOINS DE 1/6ÈME
DE L'ÉNERGIE D'UN SÈCHE-MAINS CONVENTIONNEL

CARACTÉRISTIQUES

- Puissant
- Apparence élégante
- Efficace, rapide et sécuritaire
- Détecteur automatique
- Idéal pour installation dans des lieux à haute fréquentation
- **Garantie** de 3 ans pièces
- Empreinte murale réduite
- Conçu pour être à l'épreuve du vandalisme

APPLICATIONS

- Toutes les salles de bain publiques et commerciales.
- Usines, édifices à bureaux, restaurants, piscines, salles de fitness, hôpitaux et écoles
- Lieux à haute fréquentation
- Idéal pour les piscines, club de fitness, stades
(conçu aussi pour sécher les cheveux)

DIMENSIONS

VUE ARRIÈRE

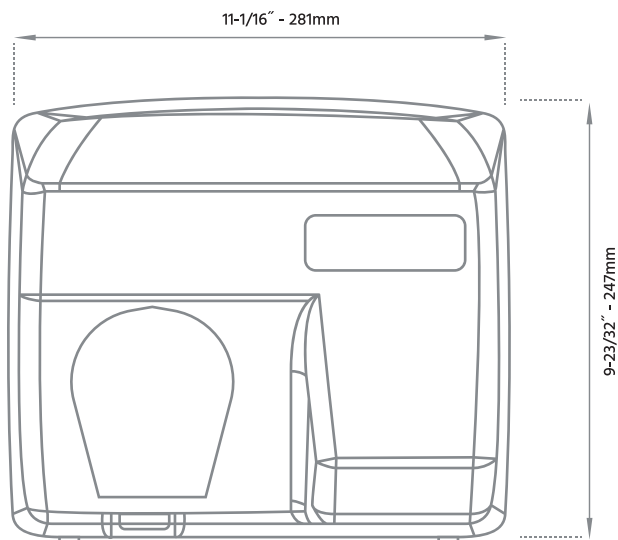

VUE DE COTÉ

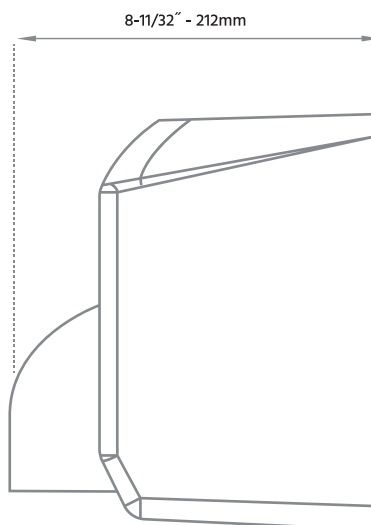

DISTANCE ENTRE LE BAS DU SÈCHE-MAINS ET LE PLANCHER

Hommes	47" (119 cm)
Femmes	44" (112 cm)
Enfants 8-10 ans	35" (89 cm)
Enfants 11-13 ans	38" (97 cm)
Enfants 14-16 ans	44" (112 cm)
personne handicapées	36" (91 cm)



Blanc



Chrome

SPÉCIFICATIONS

Operation Voltage 110 - 120Vac, 50 - 60Hz, 2.0 - 2.4 KW

Voltage 110 - 120Vac, 50 - 60Hz, 2.0 - 2.4 KW

220 - 240Vac, 50 - 60Hz, 2.0 - 2.4 KW

Vitesse Air Chaud 28 m/s (62.6 mi/hr) - delivre 345 rrilh (202 CFM)

Moteur 200 W - 5,500 R.P.M. Type: Brosse

Moteur Protection Thermale Thermostat à réarmement automatique éteint l'unité à 105 ° C (221 ° F)

Chaufferette Protection Thermale Thermostat à réarmement automatique éteint l'appareil à 65 ° C (14 ° F) - Coupure du fusible thermique à 141 ° C (28 ° F)

Temps de séchage 20-25 secondes

Niveau Sonore 70±3 dB @ 1 m

Protection Délai 60 seconde arrêt automatique

Anti Écoulement IPX1!

Isolation Class 1

Matériel Acier

Fini Couvercle Porcelaine émaillée

GUIDE DE COMMANDE

Modele No.	Couleur	Watts	Volts Hz	Vitesse Air LFM	Volume Air CFM	Bruit dB	Dimensions (W x H x D) (mm/in.)	Poids (kg/lbs.)
C-HK-2400PS/240	Blanc	2200	110-120, 220-240	16000	202	70	281X247X212 (11X9X8)	6.8/15
C-HK-2400MA/240	Chrome	2200	110-120, 220-240	16000	202	70	281X247X212 (11X9X8)	6.8/15

